

# '97 ZEPHYR <sup>カイ</sup> SUPER BANK

※ 取付け時に、必ず各部の増し締めをして下さい。

① ノーマルステップを外します。

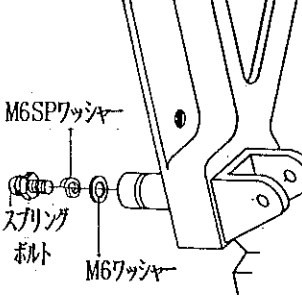

② ノーマルRペダル軸ネジ穴に付属パーツを組み込みます。

③ ブレーキ マスターシリンダーのプッシュロッドを交換します。(Gはノーマル部品)

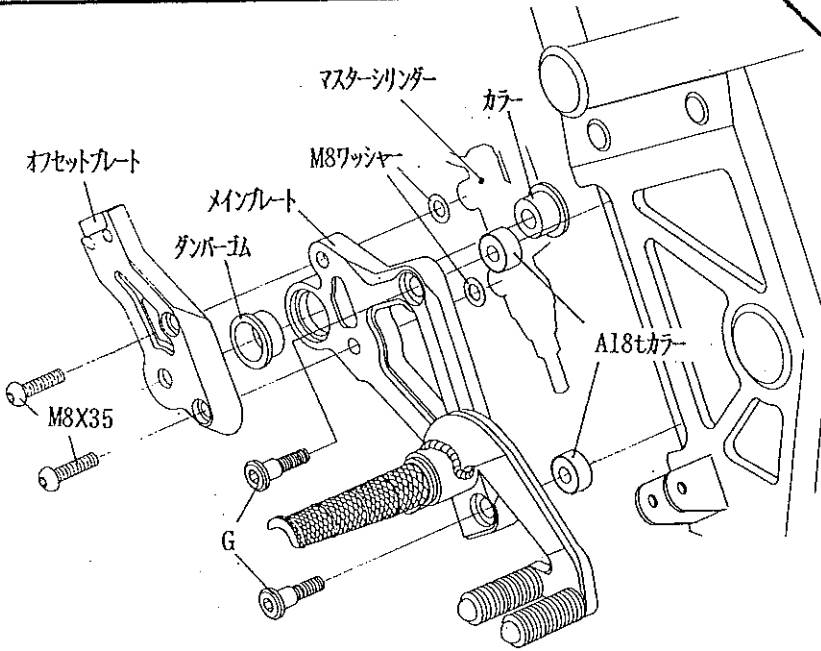
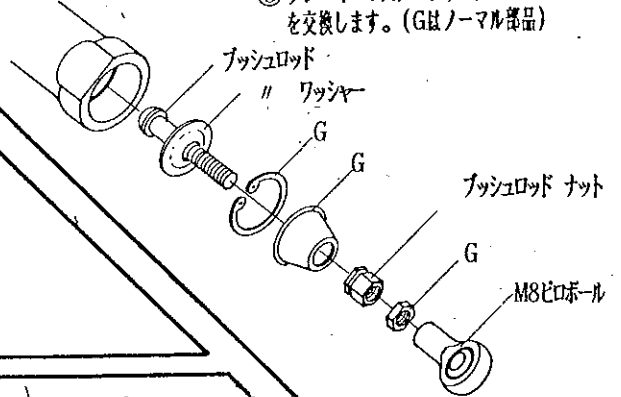

④ メイン プレートにダンパーゴムとカラーを組み込む。

・メイン プレートとマスターシリンダーの間に M8ワッシャーを入れ、オフセットプレートと共に M8X35 で固定する。

・8tカラーとGボルトで車体に取り付ける。

⑤ ペダルのピロボール廻りを組み込みプッシュロッドを回し、(A) ペダルの高さを好みに合わせ、(G) で固定し、ペダルを踏み込んだ時にストップランプが点灯する様に、調整 (B) し、(C) を固定します。

(注) (ペダルを踏み込んだ時にGステップ取り付け部に当たらない範囲で調整して下さい。)

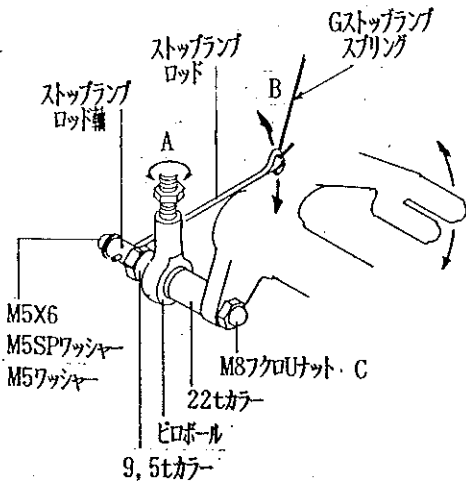

⑥ ①と⑤それぞれ組み付けた部品に図の様にリターンスプリングを引っ掛けます。

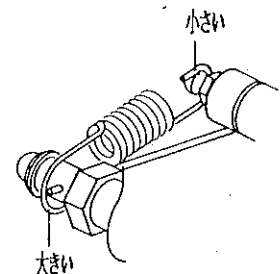

# BEET JAPAN INDUSTRY CO;LTD.

- ⑦ オフセットプレートとタンデムブラケットの間に SUSステーを挟み、裏からM6X18で固定し、GタンデムステップをGナットで固定します。

・マフラーステーを付属部品で固定します。

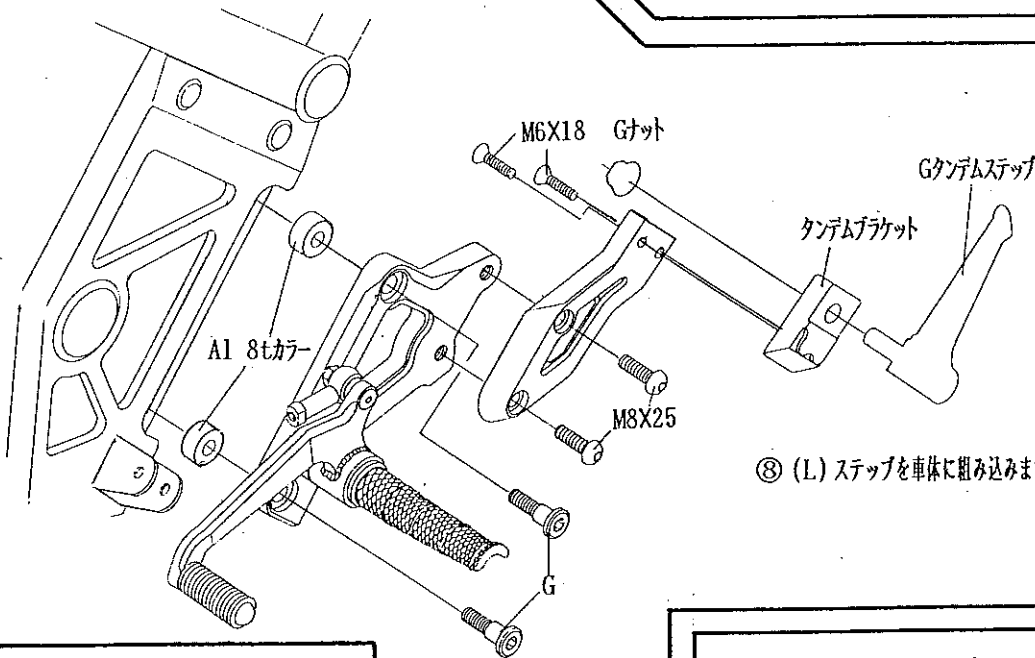
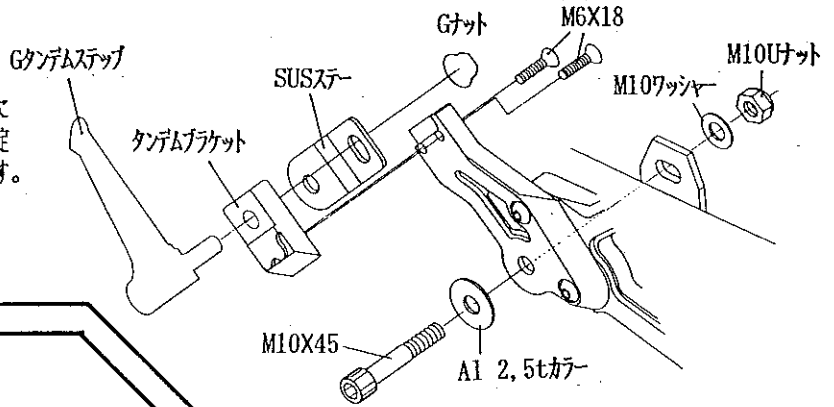

- ⑧ (L) ステップを車体に組み込みます。

- ⑨ チェンジカムを交換し、ロッドを回し(A)、好みの高さにベダルを調整します。

(注) (シフトダウンの時、※にベダルが当たらない範囲で調整してください。)

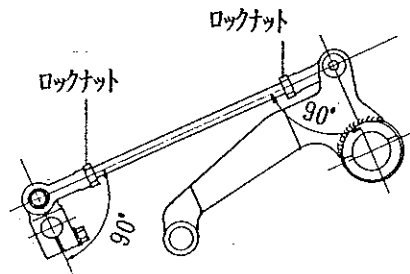
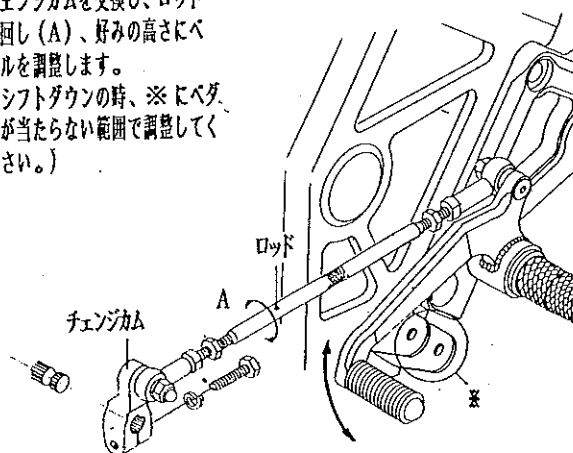

- ⑩ チェンジカム、ロッド、ベダルの位置関係は、図のようになる事が理想的ですが個人差がありますので上図に近くなる様に調整し、ロックナットで固定して下さい。