



BEET JAPAN

NEW NASSERT-R STD

KAWASAKI Z900RS ('18 '23)

BLSS

BACK LOADED
SUB SILENCER

適合型式

2BL-ZR900C
8BL-ZR900K

取扱説明書

▲ 注意 作業前に必ずお読み下さい。

パッケージの内容を下の写真でご確認下さい。

- 取り付け作業に関しましては、設備の整ったバイクショップ又は、パーツショップに作業依頼することをお勧めします。
- 取り付け作業者は、必ず取り付け説明の各項目、注意事項、部品構成を理解した上で、作業を進めて下さい。
- 作業をされたショップの作業者は、ノーマルパーツ及び説明書などは必ずユーザーの方へお渡し下さい。

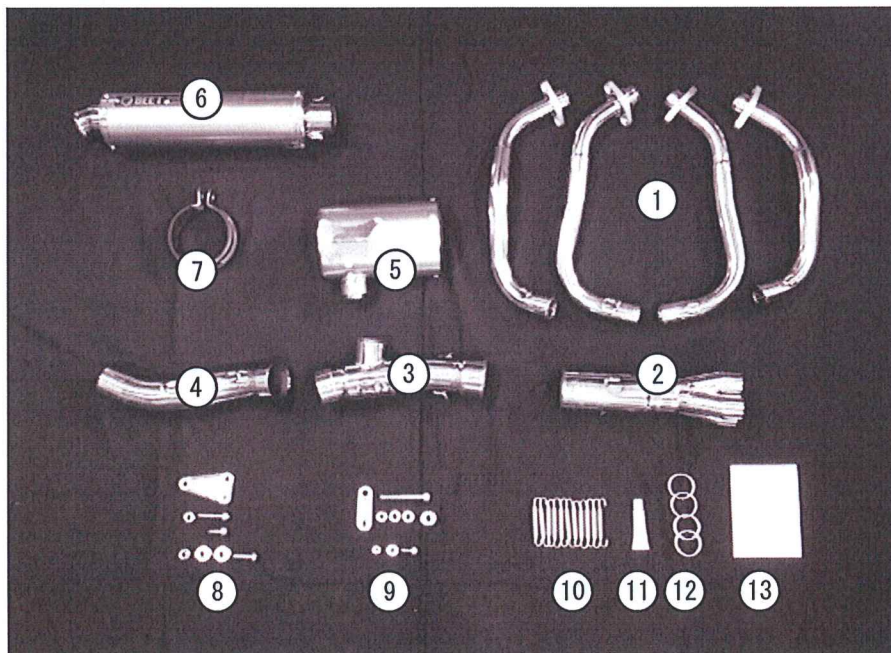

1	エキパイ	7	サイレンサーバンド
2	集合部	8	タンデムオフセットセット
3	テールパイプ①BLSS	9	サブサイレンサーステーセット
4	テールパイプ②	10	スプリング
5	サブサイレンサー	11	耐熱シリコン
6	サイレンサー	12	エキパイガスケット
		13	保証書セット

I ノーマルマフラーの取り外し



注意

走行後マフラーは非常に高温になっております。十分冷ましてから作業を行ってください。

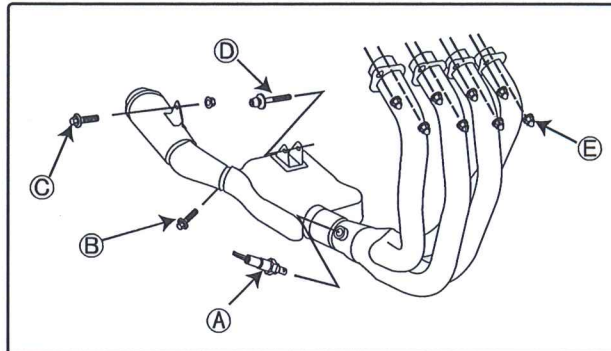

HINT ノーマルマフラーは重量が重いのでジャッキ等を使用することをおすすめします。

- A O₂センサーを取り外します。
 - B クランプボルトを緩め、C ボルトを外しサイレンサーを取り外します。
 - マフラー本体下部をジャッキ等で支え、D ボルト、E ナットを外しマフラー本体を取り外します。
- * E ナットはBEET ナサートマフラー取り付け時使用します。

II ナサートマフラーの取り付け準備 1

【サブサイレンサーステー取り付け】

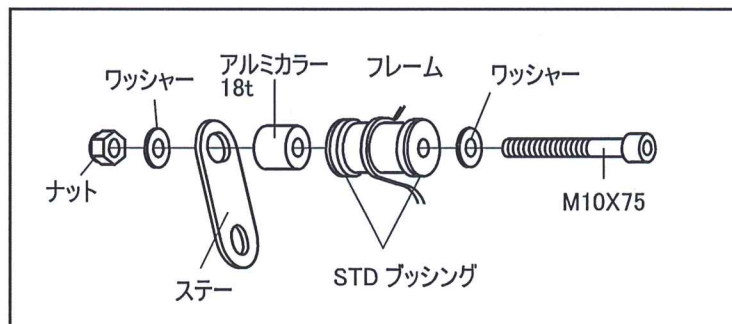

- フレーム、STDのプッシング（ラバー、カラー）に付属のアルミカラー、ステー、ボルトを取り付けます。
(仮締めの状態にしておきます。)

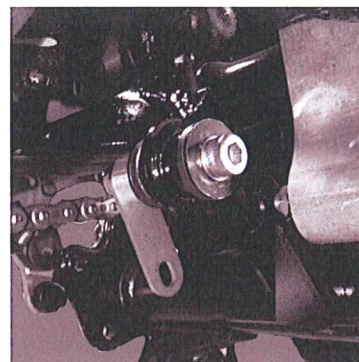
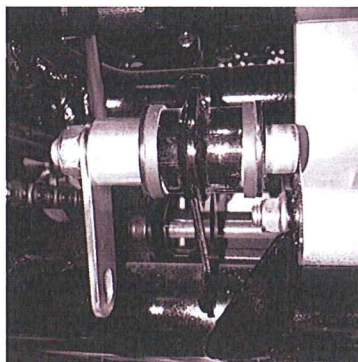

Ⅱ ナサートマフラーの取り付け準備 2

【タンデムオフセットプレートの取り付け】

- 付属のボルト、純正ボルトを使用して取り付けます。

はめ込みカラー



- ダンパーカラー、ラバーを取り外します。

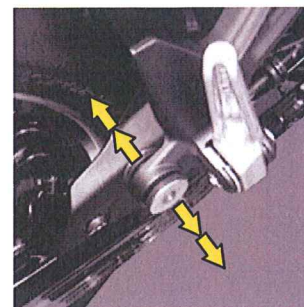

Ⅲ ナサートマフラーの取り付け 1

【エキパイの取り付け】

- エキパイガasketを付属に交換します。

HINT 耐熱シリコンを少量塗っておくと落下防止になり取り付けやすくなります。

- ノーマルのナットを使ってエキパイを取り付けます。

※仮止めの状態にしておきます。

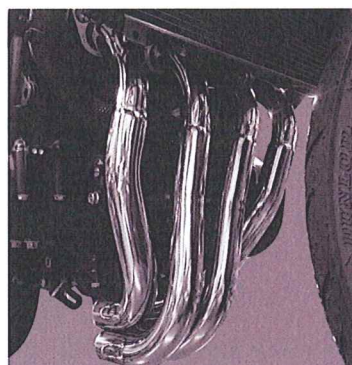
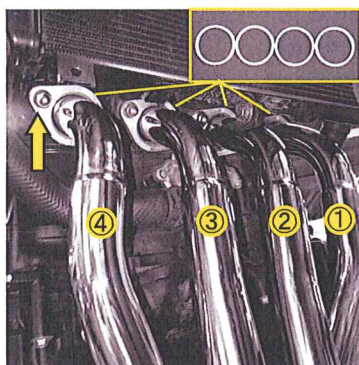

【集合部の取り付け】

- エキパイに集合部を取り付けます。

※組み立て時、差し込み部分に薄く耐熱シリコンを塗布してください。

- スプリングを取り付けます (4個)。

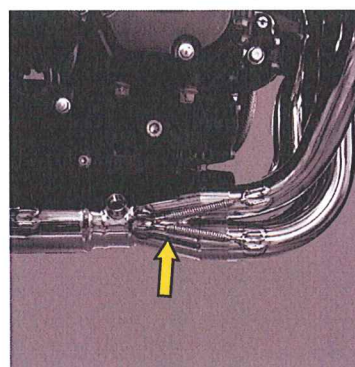
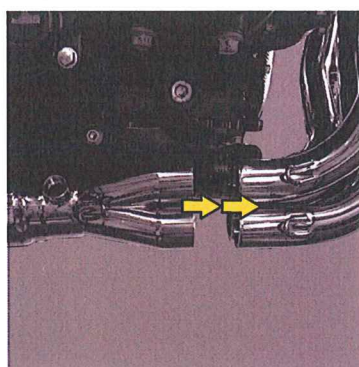

HINT

集合部のジョイント部分は高精度に出来てますので、プラスチックハンマー等で軽く振動を与えながら慎重に組み立てます。

Ⅲ ナサートマフラーの取り付け 2

【サブサイレンサー、テールパイプ①の取り付け】

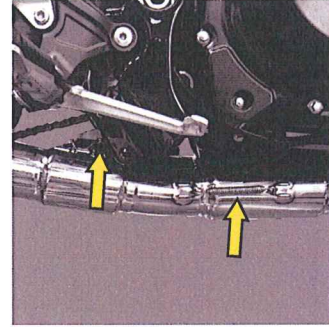
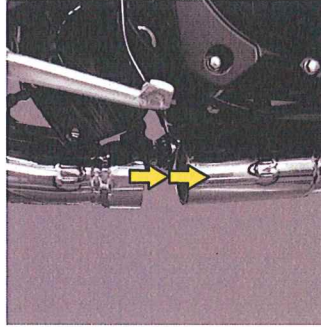
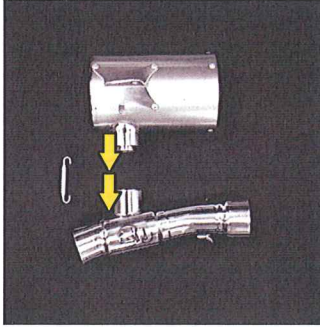

●テールパイプ①にサブサイレンサー、スプリングを取り付けます。

●テールパイプ①、サブサイレンサーを集合部に取り付けます。

●ステーボルト、スプリング（表、裏 2個）を取り付けます。

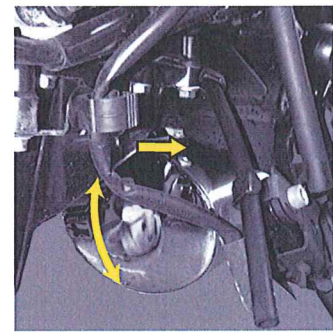
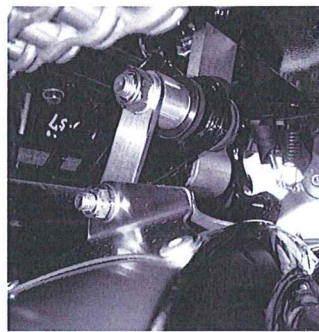
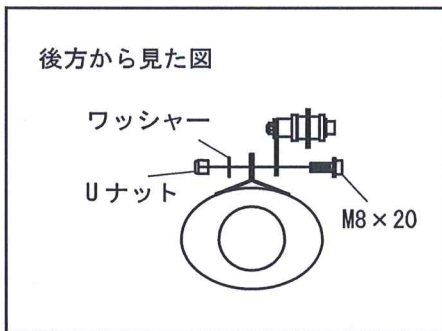

●フレームと接触しないよう調整します。 ※仮止めの状態にしておきます。

【テールパイプ②、サイレンサーの取り付け】

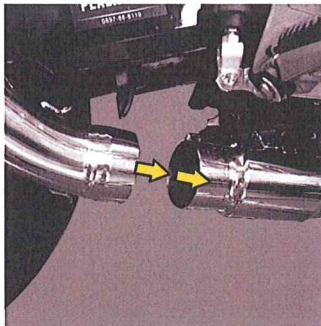

※耐熱シリコンを少量塗布します。

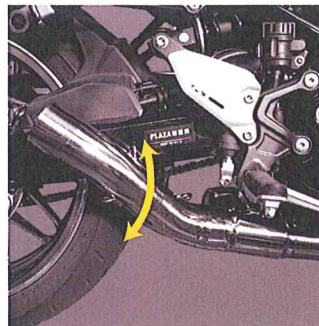

●サイレンサー取付時 振りを調整します。

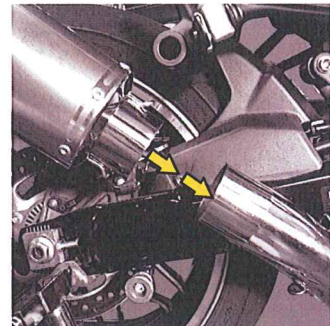

●サイレンサーを取り付けます。

Ⅲ ナサートマフラーの取り付け 4

【サイレンサーバンドの取り付け】

●サイレンサーにサイレンサーバンドを通し、図の様に取付けます。

●スプリングを取付けます。

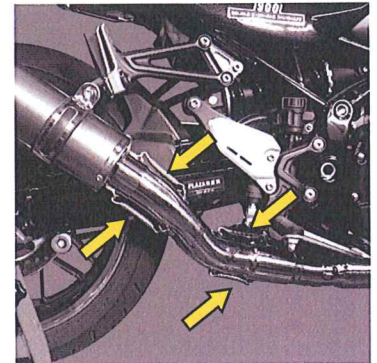
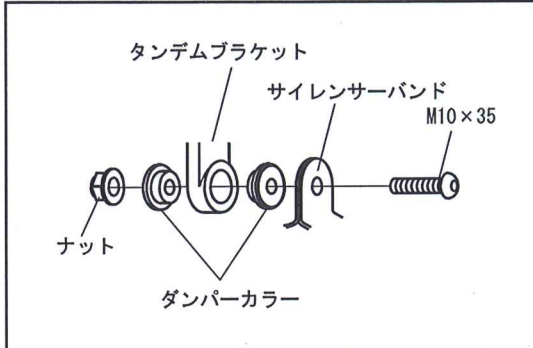

【本締め】

次の順で本締めしていきます。

- ①エキパイフランジナット
- ②サブサイレンサーステー上 (M10)
- ③サブサイレンサーステー下 (M8)
- ④タンデムブラケットとサイレンサーバンド

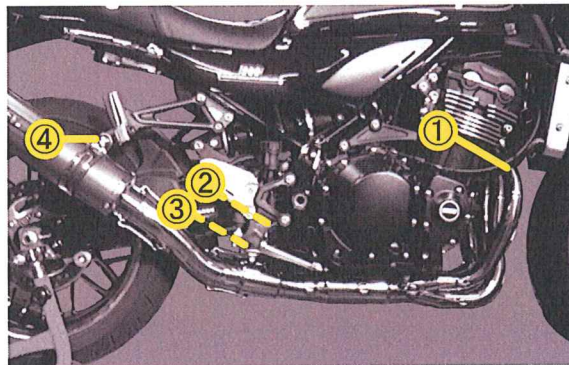

! ①エキパイフランジナットは均等に締め付けを行ってください。
ボルト、ナットを痛めたり排気漏れの原因となります。

【O₂センサー取付】

●写真のように取り付け元通りクランプ、結線します。

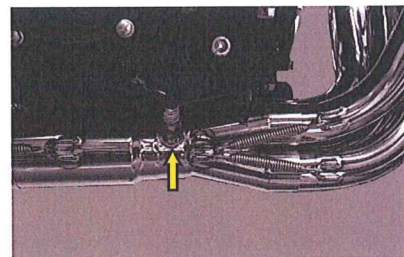

※写真は 8BL-ZR900K

- 各部ボルト、ナットの締め忘れがないか、干渉しているところがないか再度確認します。
- 本締めが完了したらエンジンを始動する前に、マフラー全体をパーツクリーナー等で脱脂します。

! 油分が付いたままマフラーに熱が入ると焼き色にムラが生じます。

- エンジンを始動し排気漏れがないか確認します。

! エンジンを始動する時は、換気の良い所で行ってください。

- 全てのボルト、ナットは定期的にチェック、増し締めを行ってください。