

(取り付ける前に必ずお読み下さい)

- 《仕様》
- ・各ステッププレート、ブレーキカム、etc
 - ・各ペダル、ステップパー、ペダルピン、チェンジカム
 - ・ペダル先端可倒システム採用
 - ・4ポジション可変システム採用
 - ・MFJレースレギュレーション対応
 - ・シフトストローク2パターン変更可能
 - ・逆チェンジに変更可能
- アルミビレット削り出し
アルミ鍛造

!!ATTENTION!!

- ▽取り付けは、メーカー発行のサービスマニュアルによる確かな知識・技術を持ったバイクショップ又は、販売店に依頼されることをお勧めします。
- ▽取り付けは、エンジン・マフラーが冷えている時に行ってください。怪我の原因となります。
- ▽取り付け後初期は、ボルト・ナットが緩み易いので、2~3日走行後必ず増し締めを行ってください。
- ▽製品に加工等を施さないで下さい。
- ▽装着されているマフラーによって、干渉して使用出来ないポジションがある場合があります。予めご了承願います。
- ▽必ず走行前に、ブレーキの利き・引きずり・ランプの点燈・シフトチェンジのガタ等を確認して下さい。

Position m/m

	UP	BACK
①	15	26
②	26	26
③	21	37
④	42	37

(4Positionについて)

- ・ノーマルマフラーで使用される場合は、①と③のポジションは使用出来ません。
- ・他メーカーの2本出しタイプも①と③のポジションが使用出来ない場合があります。
- ・必ず自分に合ったポジションを選択して下さい。
- ・必ず左右同じポジションを選択して下さい。

(ブレーキ側)

(チェンジ側)

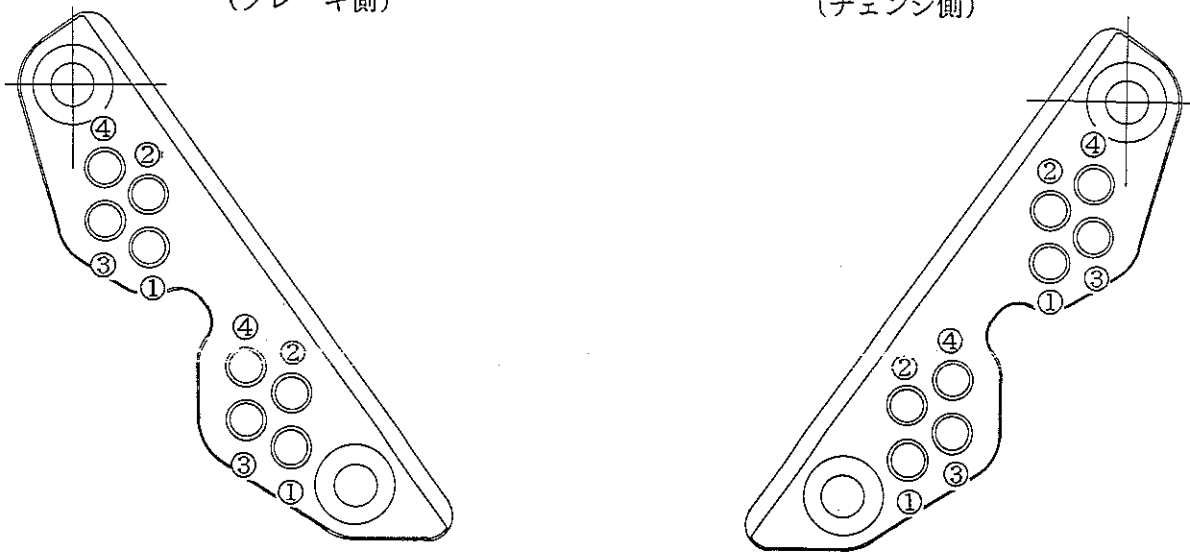

(ブレーキ側の取り付け)

・下の部品構成図を参考にしながら取り付けて下さい。

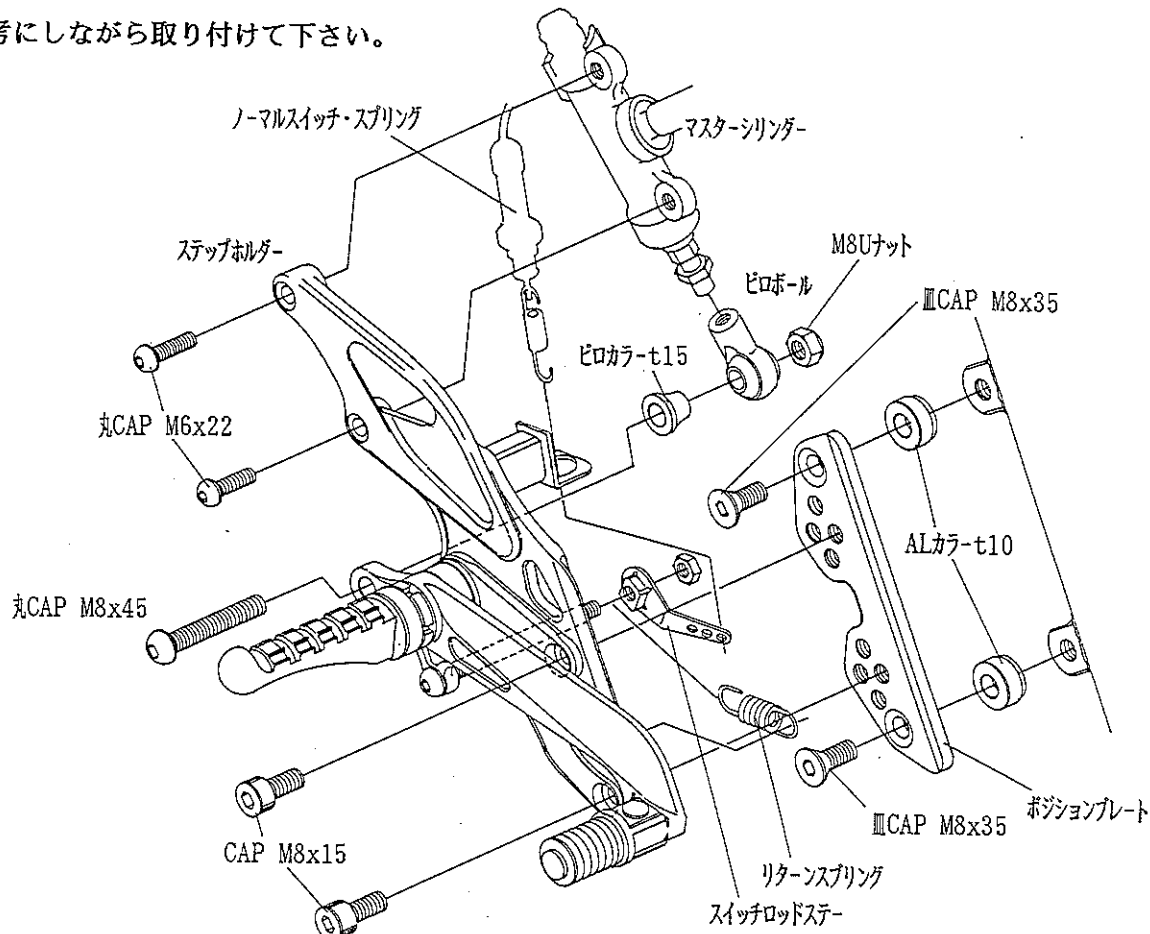

(ブレーキ側の取り付け)

1) ノーマルステップ・サイドカバーを取り外します。
スイッチ・スイッチスプリングは、ノーマルを使用します。

2) サイドカバー内のレギュレーターを留めているボルトを一度取り外し
図の様にリザーバーホースの位置を変えます。

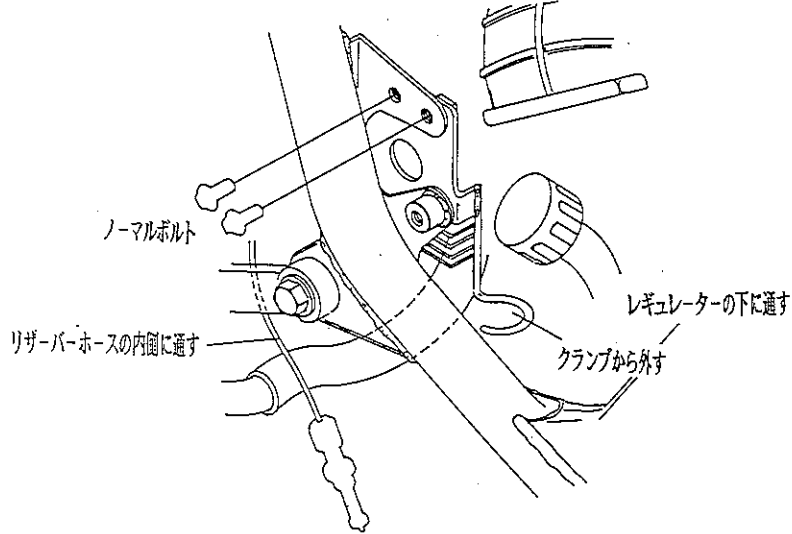

3) ブレーキホースとスイングアームをつないでいる金具を取り外し、
図の様に付属のステーで移動します。
止めネジでしっかりスイングアームに固定します。
ブレーキホースがディスクに干渉しない様に注意して下さい。

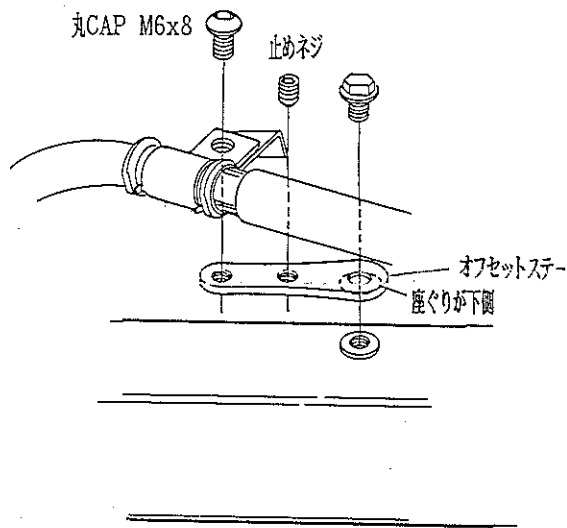

4) 図の様に、プッシュロッドにピロボールを差し込み、4~5mm程度
のすき間をあけて仮締めします。

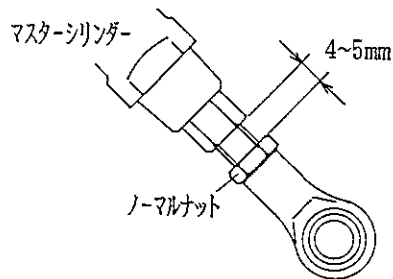

5) 図の様に、リターン springs をペダルのボルトに通しておきます。
スイッチロッドステーを取り付けナットで仮締めします。

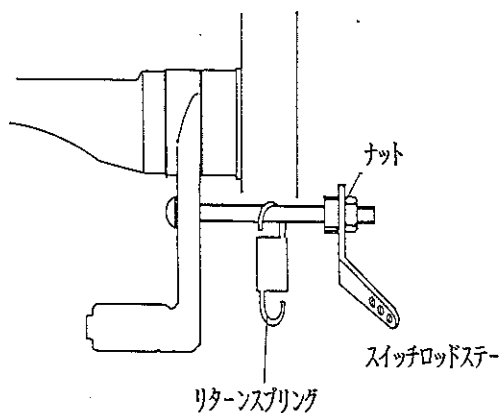

6) ポジションプレートを車体に取り付けます。

7) ステップホルダーにマスターシリンダーを取り付けます。

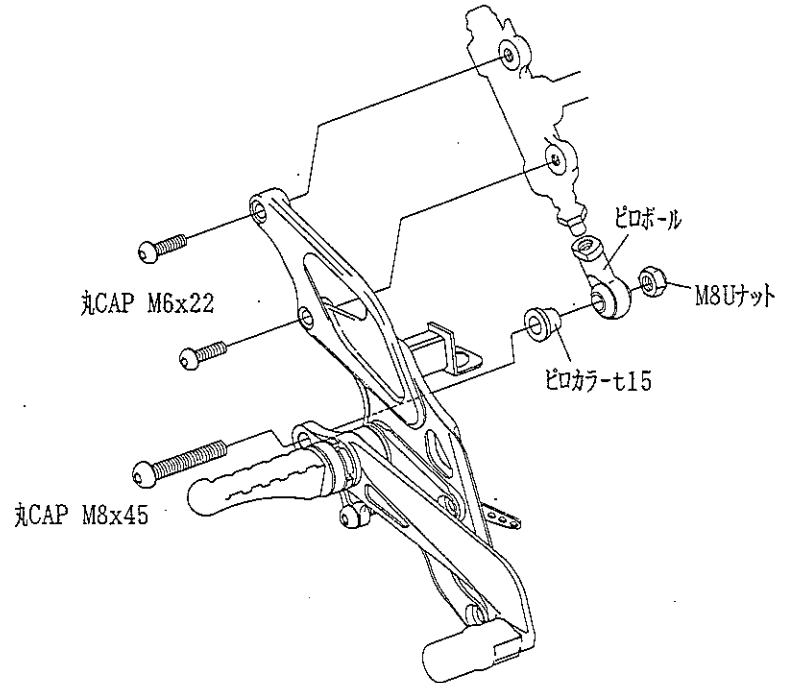

8) 図の様に、スイッチを最後まで差してスイッチステーに取り付けます
スイッチスプリングをスイッチロッドステーに引っかけます。
リターン springs をステップホルダーに引っかけます。

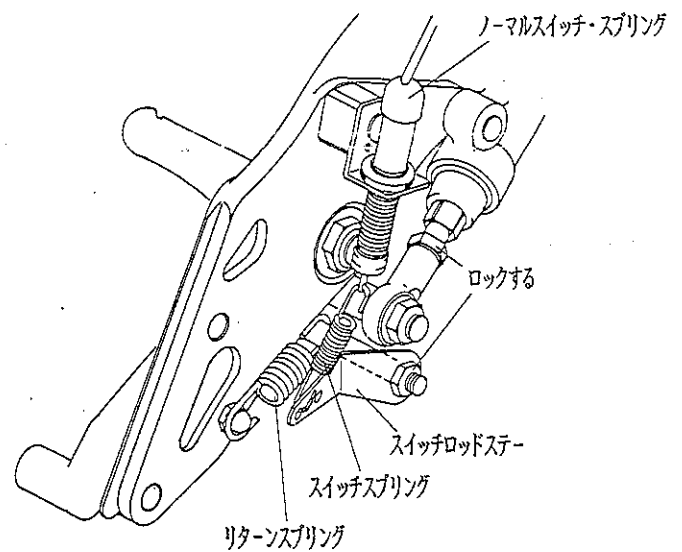

9) ポジションプレートの選択した位置に取り付けます。
車体の固体差によりホースと配線の取り回しがキツイ場合は、配線等
の取り回しを変更して下さい。

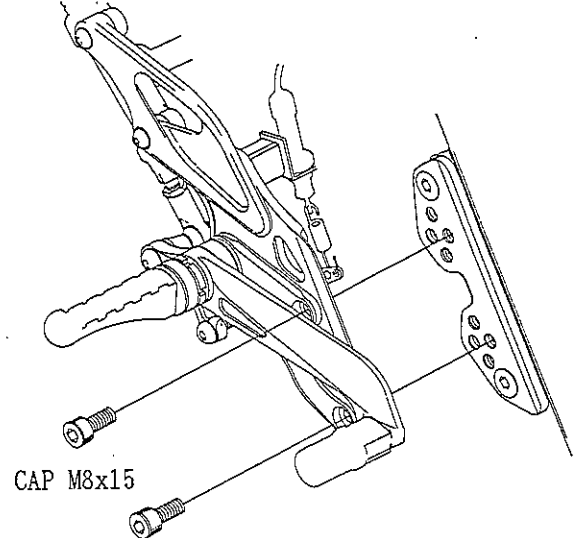

10) ペダルの高さ調整をし、ピロボールをロックします。
ペダルを踏み込んだ時にストップランプが点灯する位置でスイッチ
ロッドステーを固定します。

(チェンジ側の取り付け)

下の部品構成図を参考にしながら取り付けて下さい。

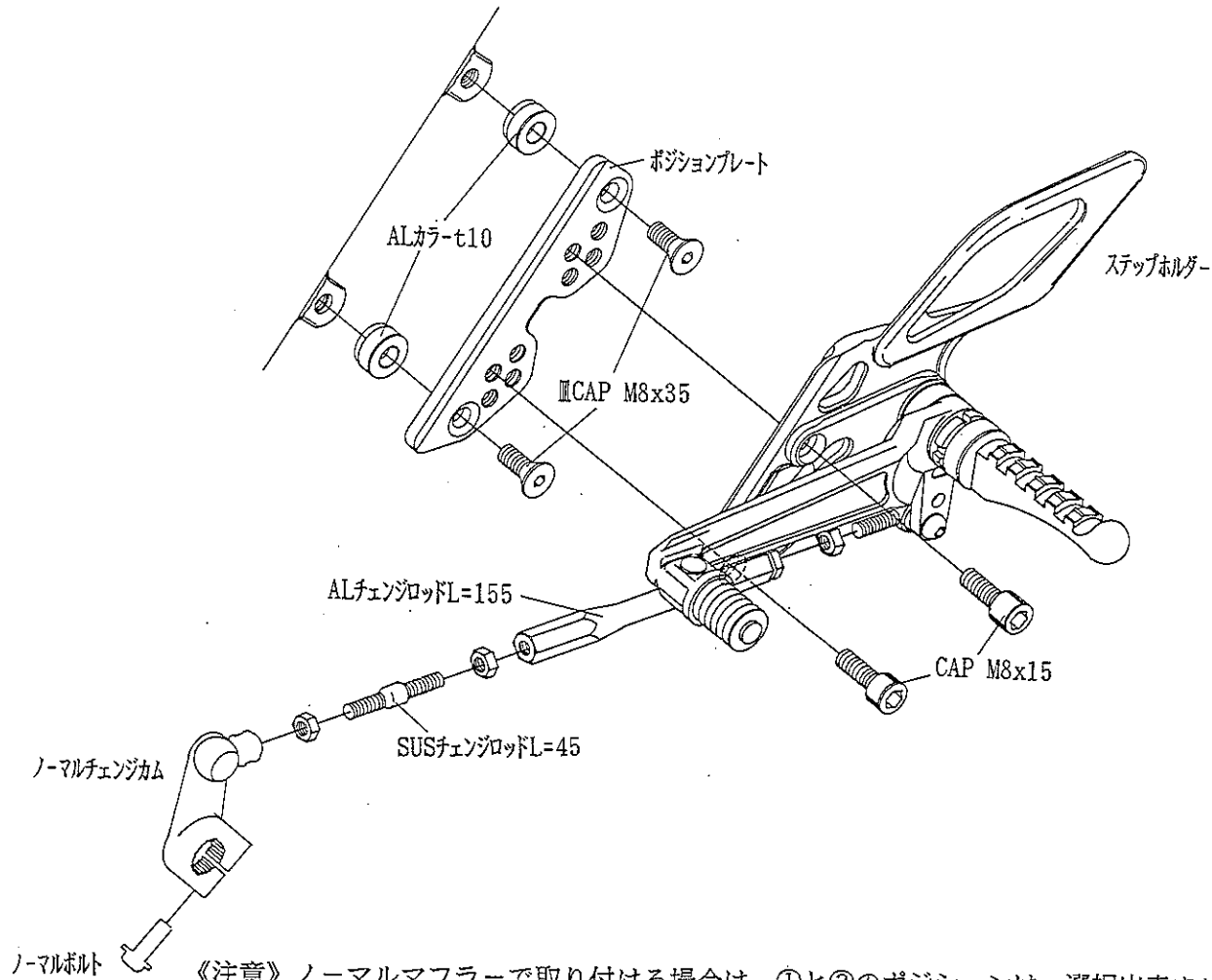

《注意》ノーマルマフラーで取り付ける場合は、①と③のポジションは、選択出来ません。

1) ノーマルステップを取り外します。
チェンジカムは、ノーマルを使用。

2) ボジションプレートを車体に取り付けます。

3) ノーマルチェンジカムのピロボールに付属のSUSチェンジロッドを選択するポジションによって図の様に組みます。
SUSチェンジロッドをロックします。

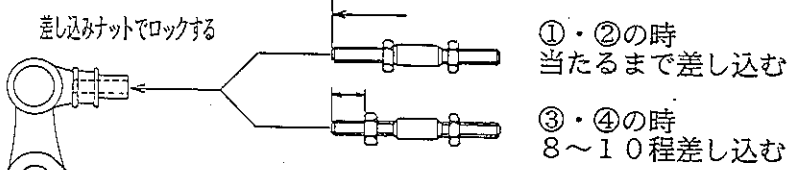

個人差によりSUSロッドの差し込みは、微調整して下さい。

4) ボジションプレートの選択した位置にステップホルダーを取り付けます。

5) ペダルの高さ調整をALチェンジロッドを回して行います。
位置が決まれば、ナットでロックします。

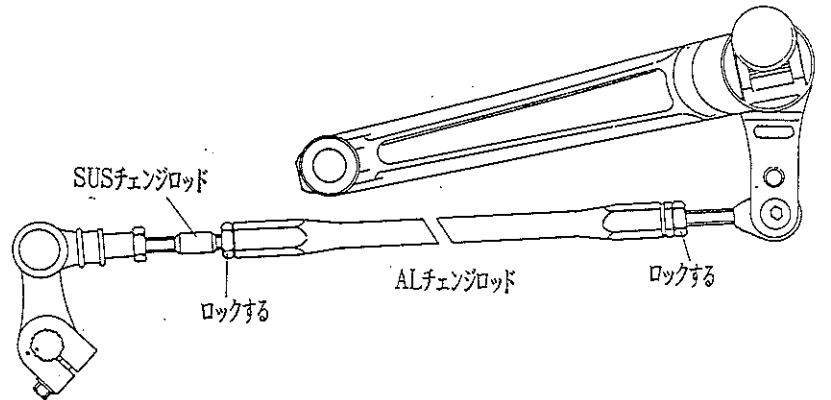

6) チェンジが行えるか確認し各ボルト・ナットの増し締めを行います。

(逆チェンジに変更する場合)

- ・チェンジカムを上下逆に取り付けます。
- ・ペダル側チェンジカム角度を1コマずらします。
- ・ポジションによってSUSチェンジロッドは調整して下さい。
- ・サイドスタンドに干渉するまでペダルを下げ過ぎないで下さい。

