



BEET 政府認証マフラー

NASSEERT Evolution Type II SLIP-ON
KAWASAKI KLX230 ('19)

取扱説明書

▲ 注意 作業前に必ずお読み下さい。

パッケージの内容を下の写真でご確認下さい。

- 取り付け作業に関しましては、設備の整ったバイクショップ又は、パーツショップに作業依頼することをお勧めします。
- 取り付け作業者は、必ず取り付け説明の各項目、注意事項、部品構成を理解した上で、作業を進めてください。
- 作業をされたショップの作業者は、ノーマルパーツ及び説明書などは必ずユーザーの方へお渡し下さい。

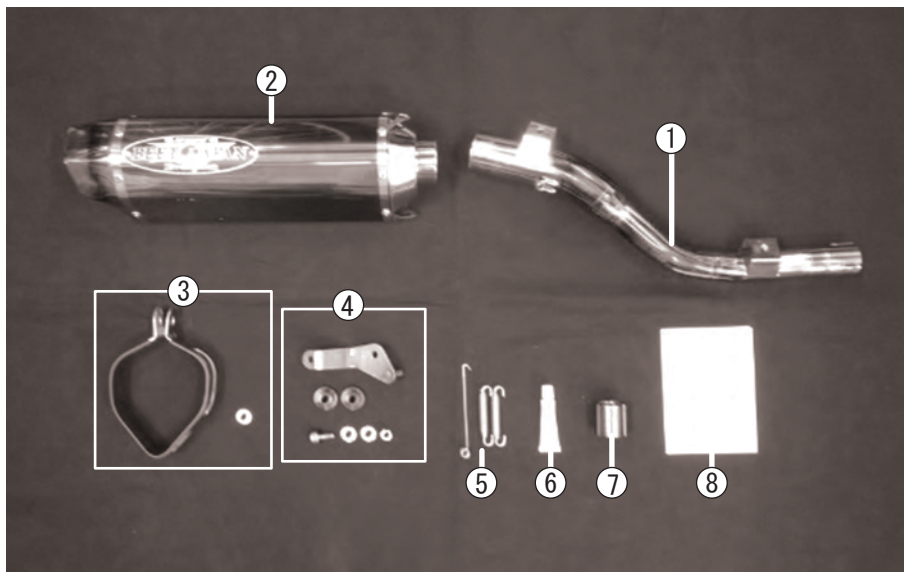

1	テールパイプ	7	ジョイントガスケット
2	サイレンサー	8	保証書セット
3	サイレンサーバンドセット		
4	サイレンサーステーセット		
5	スプリングセット		
6	耐熱シリコン		

I ノーマルマフラーの取り外し

※ 詳しくはメーカーサービスマニュアルを参照してください。



注意

走行後マフラーは非常に高温になっております。十分冷ましてから作業を行ってください。

【 ノーマルマフラーの取り外し 】

右側サイドカバーを取り外します。

①O₂センサーカプラーを取り外します。

②クランプボルトを緩め③④のボルトを外しサイレンサーを後方へ取り外します。

※O₂センサーの配線を傷めないよう慎重に取り外します。

※②クランプ③④ボルト、ナットはナサートマフラー取付時使用します。



II ナサートマフラーの取り付け準備

【 サイレンサーステーの取り付け 】

- ノーマルダンパー、カラーを取り外します。
(表、裏)



- 付属のダンパーカラー、サイレンサーステーを取り付けます。

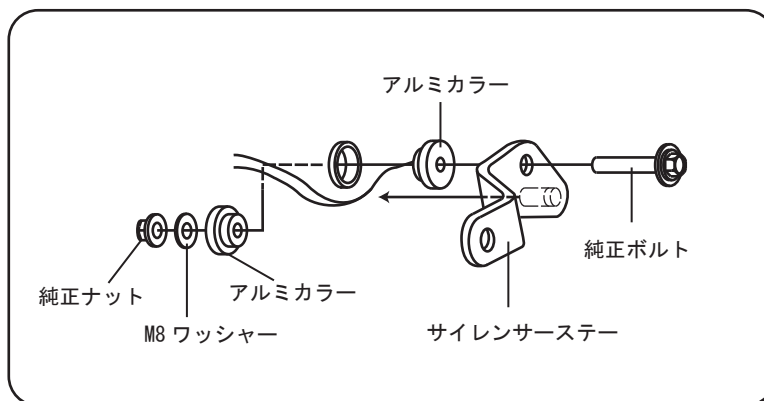

Ⅲ ナサートスリップオンマフラー取付け

【テールパイプの取付け】

- ノーマルサイレンサーから外したクランプバンド①
付属のジョイントガスケット②
O₂センサー③を取り付けます。
- ※ O₂センサーは本締めしておきます。
- エキパイに差し込み、テールパイプステーを
純正ボルトを使用して仮締めします。
(クランプバンドのボルトはまだ締め付けません。)

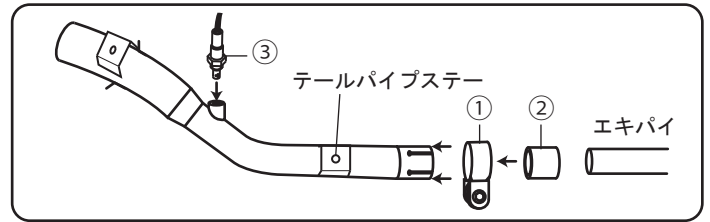

スプリングツール

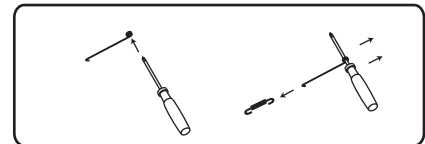

【サイレンサーの取付け】

- サイレンサーを取り付けます。
- ※ 耐熱シリコンを少量塗布します。
- サイレンサーにサイレンサーバンドを通し
サイレンサーバンドを図(A)のように取り付け
仮締めし、スプリングを取り付けます。

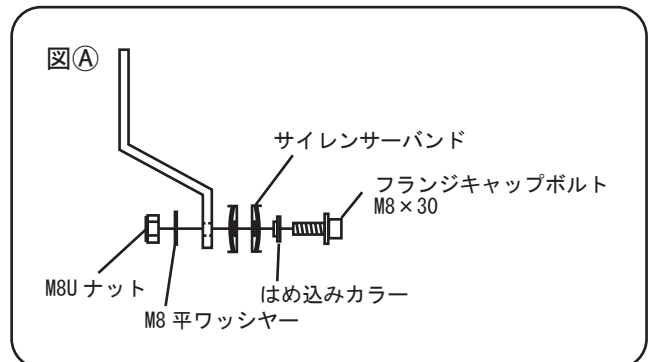
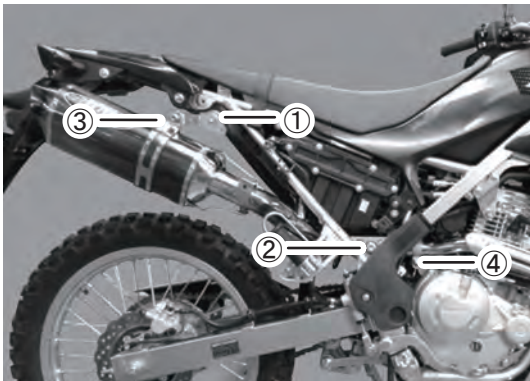
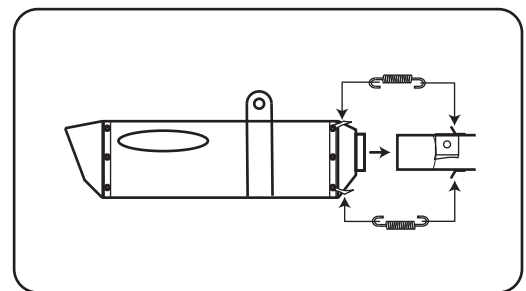

【本締め】

- ①②③④の順に本締めし、O₂センサーを元通りに結線します。
- サイドカバーを取り付けます。
- 各部ボルト、ナットの締め忘れがないか、干渉しているところがないか再度確認します。
- 本締めが完了したらエンジンを始動する前に、マフラー全体をパーツクリーナー等で脱脂します。



油分がついたままマフラーに熱が入ると焼色にムラが生じます。



- エンジンを始動し排気漏れがないか確認します。



エンジンを始動するときは、換気のよい所で行ってください。



- すべてのボルト・ナットは定期的にチェック、増し締めを行ってください。